

5.30

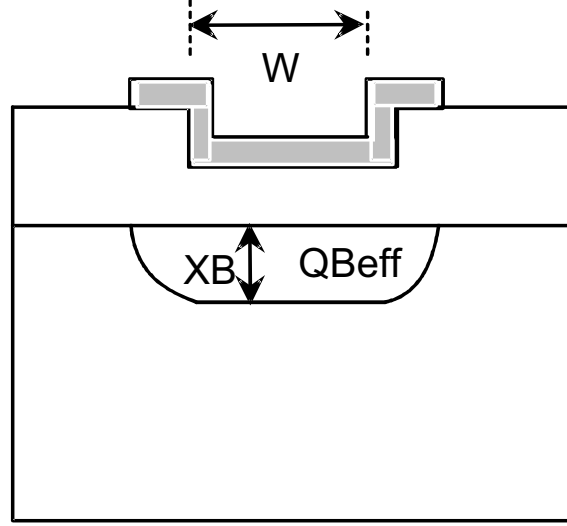

Şekil-5.19. Kanal sınırlarındaki fakirleşmiş bölgeler tarafından azaltılmış  $Q_B$  taban yükünün geometrik hesaplanması

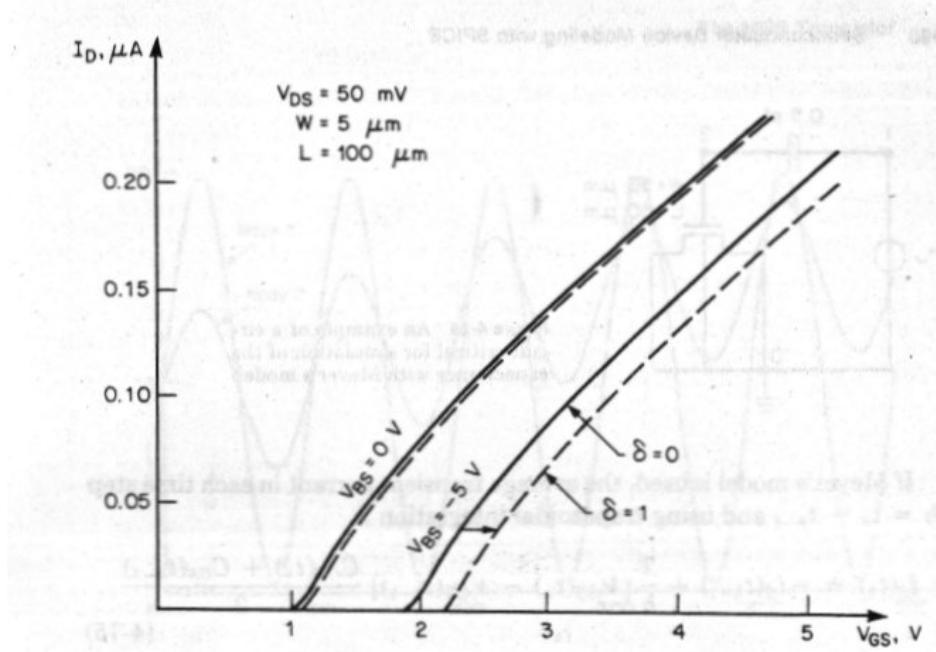

Şekil-5.20. 2. düzey modelden hesaplanan  $I_D$  akımının  $\delta$  parametresi ile değişimi (geçiş karakteristiği)